

2.5/

OBORONSTAL.RU

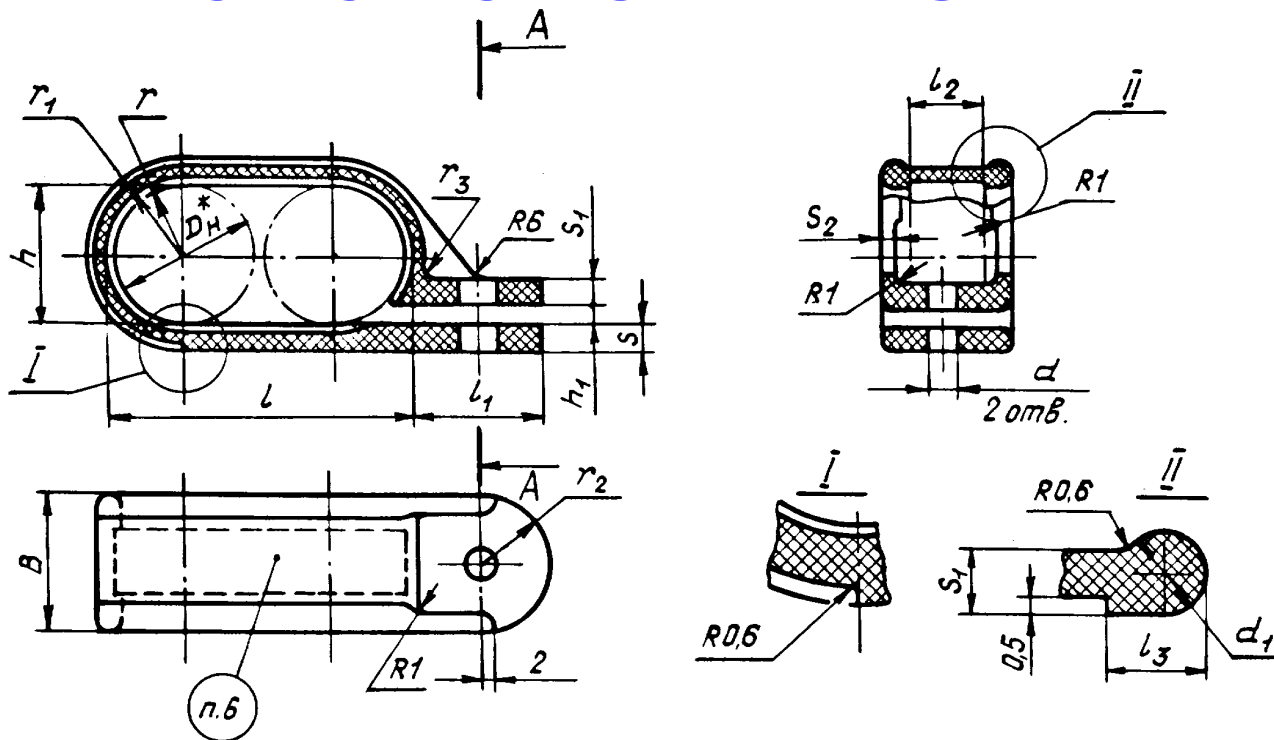

Размеры в мм

Наружный диаметр жгута D_H	B	d	d_1	h	h_1	L	L_1	L_2	L_3	r	r_1	r_2	r_3	s	s_1	s_2	Масса, кг
4	12		1,6	4	1,0	8	13	6		2	2,5	6	1,6	2,0	1,2	1,2	0,00065
6				6		12				3	3,5						0,00080
8	14	3,2	2,0	8	1,6	16	15	8	3	4	4,5	7	2,0	2,5	1,6	1,5	0,00115
10				20		5				5,5							0,00150
12				24		6				6,5							0,00225
14				14		28				7	7,5						0,00300
16	18	4,2	3,0	16	2,5	32	20	10	4	8	8,5	9	2,5	3,5	2,5	2,0	0,00380
18				36		9				9,5							0,00460
20				40		10				10,5							0,00540

* Размер для справок.

Инв. № дубликата

Инв. № подлинника

3714

3. Материал: полиамид термостабилизированный марки ПА 12-10 по
ОСТ 6-05-425-76

OBORONSTAL.RU

4. Неуказанные предельные отклонения размеров: отверстий H_{14} , валов h_{14} ,
остальных $\pm \frac{IT_{14}}{2}$.

5. Литейный уклон $\approx 30'$.

6. Маркировать значение D_H литьем, шрифт ПО-2,5 по ГОСТ 2930-62.

7. Клеймить окончательную приемку на бирке для партии деталей.

8. Технические условия - по ОСТ 1 00897-78.

Пример наименования и обозначения пластмассового хомута для
 $D_H = 10$ мм:

Хомут 10-ОСТ 1 13096-78

ПЕРЕЧЕНЬ ОБОЗНАЧЕНИЙ ССЫЛОЧНОЙ ДОКУМЕНТАЦИИ,
ИСПОЛЬЗУЕМОЙ В СТАНДАРТЕ

ГОСТ 2930-62,

ОСТ 1 00897-78,

ОСТ 6-05-425-76.

Инв. № дубликата		№ изм.	1
Инв. № подлинника	3714	№ изв.	8088