

Для служебного пользования

Экз. № \_\_\_\_\_

OBORONSTAL.RU

УДК 621.643.4.065:629.7

Группа Д15

## ОТРАСЛЕВОЙ СТАНДАРТ

ОСТ 1 12662-76

ШТУЦЕР

Конструкция и размеры

На 4 страницах

Взамен 4312А

ОКП 75 9588 5731 05

Распоряжением Министерства от 29 сентября 1976 г.

№ 087-16

срок введения установлен с 1 июля 1979 г.

Несоблюдение стандарта преследуется по закону

1. Конструкция и размеры штуцера должны соответствовать указанным на чертеже.

6,3 / (✓)

OBORONSTA.RU

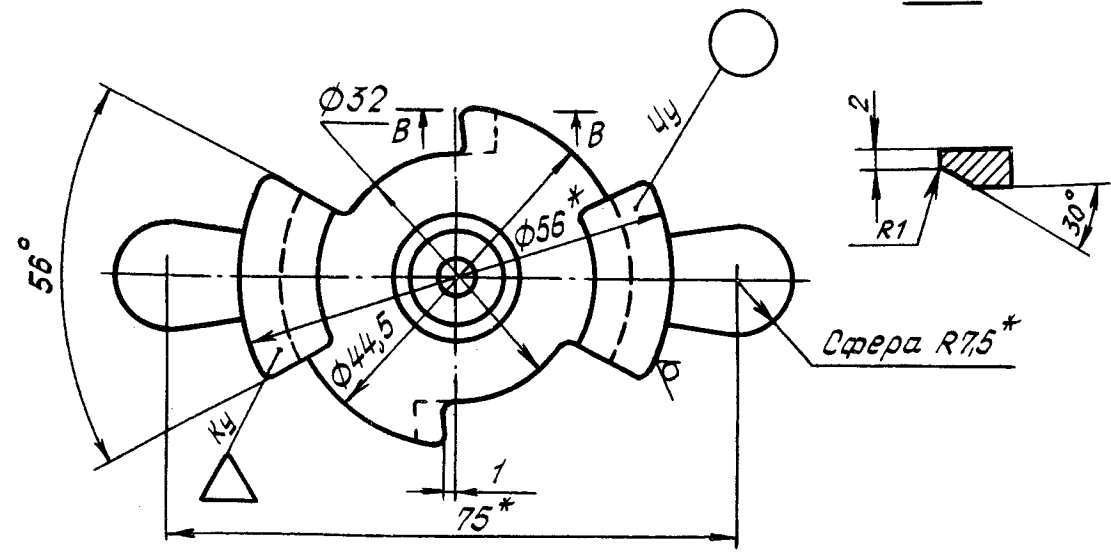
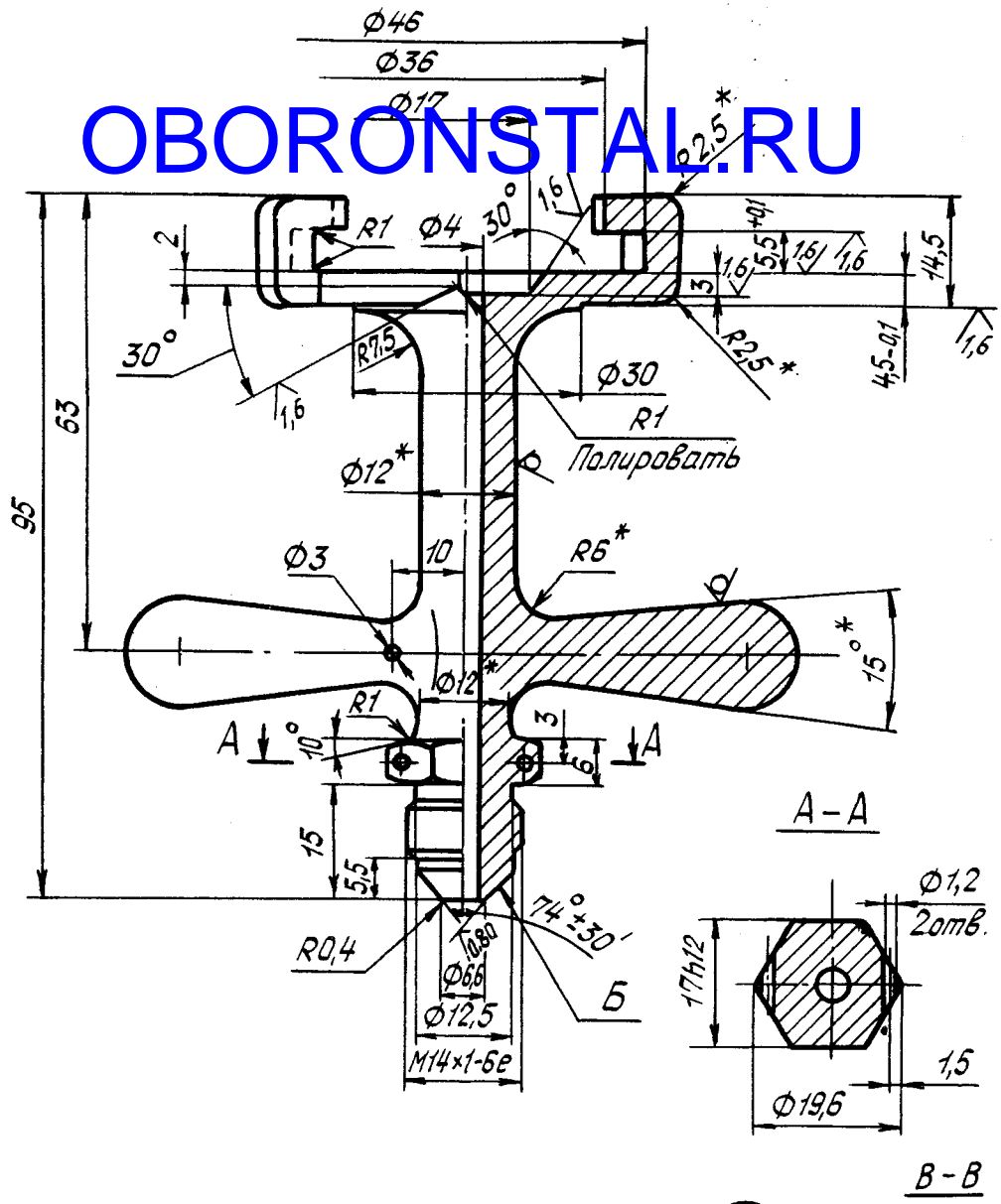

\* Размер для справок.

№ изм.	2
№ изв.	11164

Инв. № дубликата	2955
Инв. № подлинника	

2. Материал: сталь 45, заготовка-штамповка по ОСТ 1 90085-82, группа контроля Ш.

3. Предельные отклонения размеров штамповки - по ОСТ 1 41187-78, класс точности 6.

4. Фаска и проточка резьбы - по ОСТ 1 00010-81

5. Неуказанные предельные отклонения размеров - по ОСТ 1 00022-80.

6. Допуск радиального биения поверхности *B* относительно среднего диаметра резьбы - не более 0,05 мм.

7. Покрытие: Кд9.фос.окс.гфж.

8. Масса - 0,200 кг.

9. Технические условия - по ОСТ 1 00826-76.

Наименование и обозначение штуцера:

Штуцер ОСТ 1 12662-76

OBORONSTAL.RU

\* По действующему в отрасли документу.

Инв. № дубликата	
Инв. № подлинника	2955
№ изм.	2
№ изв.	11164

## ЛИСТ РЕГИСТРАЦИИ ИЗМЕНЕНИЙ

№ изм.	Номера страниц				Номер "Изв. об изм."	Подпись	Дата	Срок введения изменения
	Изме- ненных	Заме- ненных	Новых	Анну- лиро- ванных				
1	стр. 1	-	стр. 4	-	7727	Ильин	26.04.78	с 1 июля 1978г.

OBORONSTAL.RU