

# OBORONSTAL.RU

УДК 621.884-213:629.7

Группа Г34

## ОТРАСЛЕВОЙ СТАНДАРТ

ОСТ 1 11297-74

**КОРПУСЫ ЗАКЛЕПОК  
С ПЛОСКО-СКРУГЛЕННОЙ ГОЛОВКОЙ**  
Конструкция и размеры

На 4 страницах

Взамен

Проверен в 1990 г.  
Подлежит проверке в 2000 г.  
Проверен в 1985 г.  
Подлежит проверке в 1990 г.

ОКП 75 9322

Распоряжением Министерства от 14.06.74

№ 087-16

срок введения установлен с 01.01.75

Несоблюдение стандарта преследуется по закону

1. Конструкция и размеры корпусов должны соответствовать указанным на чертеже и в табл.1.

№ изм. 1 6202  
№ изв. 8471 9625 9883

1911

№ изд. 1911  
№ изд. 1911

3,2  
√ (√)

# OBORONSTAL.RU



Таблица 1

Размеры в мм

Типораз- мер	Применя- емость	d	d <sub>1</sub>	d <sub>2</sub>	D	l	L	h	r	Масса 1000 шт., кг	
		Пред. откл.							Пред. откл. ±0,5		
		+0,05	по H11		+0,3	±0,2	+0,2				
1		3,50	2,3	2,65	6,3	1,5	5,0	1,2	1,4	0,149	
2	6,5						0,171				
3	8,0										0,183
4	9,5										
5	4,00	2,7	3,10	7,1	5,5	1,4		1,6	0,210		
6					7,0		0,237				
7					8,5					0,265	
8					10,0						0,295
9	5,00	3,5	4,00	9,0	1,8	7,5		1,8	2,0		
10						9,0	0,466				
11						10,5				0,508	
12						12,0					0,549
13	13,5	0,580									

\* Размеры обеспеч. инстр.

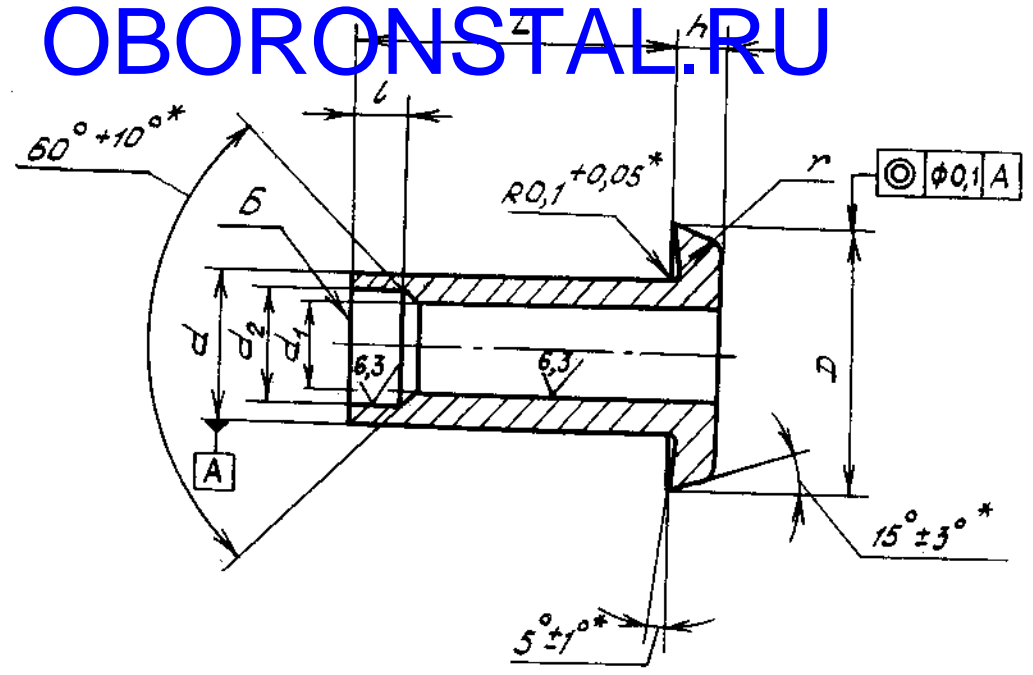
№ изм.	1	2	3	5
№ изв.	6202	6700	8471	9883

Ил. № дубляжата	1911
Ил. № подлинника	

2. Материал: алюминиевый сплав марки Д18.
3. Термическая обработка: закалить и состарить. Группа контроля 2а  
ОСТ 1 00021-78.
4. Разносторонность шероховатости поверхности по отверстиям  $d_1$  и  $d_2$  не более 0,1 мм.
5. Допускаются заусенцы со стороны головки, скол на отверстии  $d_1$  со стороны головки глубиной не более 0,15 мм в зоне размера  $h$  и волнистость поверхности А в пределах поля допуска размера  $d_1$ .
6. Не допускаются трещины, заусенцы, риски, вмятины на торце Б.
7. Покрытие: Ан.Окс.нхр и без покрытия.
8. Коды ОКП корпусов должны соответствовать указанным в табл. 2.

Т а б л и ц а 2

Код ОКП 75 9322 8XXX КЧ

См. таблицу

Типо- размер	Покрытие			
	Ан.Окс.нхр		Бп	
	XXX	КЧ	XXX	КЧ
1	001	08	021	04
2	002	07	022	03
3	003	06	023	02
4	004	05	024	01
5	005	04	025	00
6	006	03	026	10
7	007	02	027	09
8	008	01	028	08
9	009	00	029	07
10	010	07	030	03
11	011	06	031	02
12	012	05	032	01
13	013	04	033	00

9. Технические условия - по ОСТ 1 00656-81.

Пример наименования и обозначения корпуса заклепки с плоско-скругленной головкой типоразмера 7 анодированного:

Корпус 7-1-ОСТ 1 11297-74

То же без покрытия:

Корпус 7-2-ОСТ 1 11297-74

№ изм.

1

5

9883

4

9625

3

8471

№ изв.

6202

1911

Изм. № дубликата

Изм. № подлинника

## ЛИСТ РЕГИСТРАЦИИ ИЗМЕНЕНИЙ

OBORONSTA.RU

№ ИЗМ.	Номер документа				№ Изв. об изм. "	Подпись	Дата	Срок зведения изменения
	Измененных	Заменившихся	Новых	Актуализированных				
1	1,3	-	-	-	6202	Тимаев		01.07.76
2	2	-	-	-	6700	Тимаев		01.07.77
3	1,2,3	-	4	-	8471	Тимаев	14.10.81	01.07.82
4	1,2	-	-	-	10005	Север	28/10/88	01.07.88
5	-	1,2,3	-	-	9883	Север	2.10.90	01.01.91