

| | | | | |
|------------|----------|-----------|----------|----------|
| отд. 2850 | Исполн | Проверил | Нач. отд | Гл. инж. |
| 302.600-07 | Соколова | Степанова | Цурлов | Родина |
| 25.09.07 | Сомы | Силин | Силин | Силин |

1

Основание: вл. зап. цех. 22 / Нач от 20.09.1967
 Разослать: Нач 2142, 2144, 2233, 2850, 2612

OBORONSTAL.RU

ЛЕН
ПЛЯР

УДК 681.121.12

Группа П16

ОТРАСЛЕВОЙ СТАНДАРТ

ОСТ 110892-73

ВОРОНКИ С ФИЛЬТРОМ
Конструкция и размеры

На 6 страницах

Взамен 4638А
 4639А

ОКП 75 9569 2830 00

Распоряжением Министерства от 5 марта 1973 г.

№ 087-16

срок введения установлен с 1 января 1974 г.

Несоблюдение стандарта преследуется по закону

1. Настоящий стандарт распространяется на воронки с фильтром, предназначенные для заправки изделий маслом, топливом, гидравлическими жидкостями при выполнении регламентных и ремонтных работ.

Стандарт устанавливает два исполнения воронок:

- исполнение 1 - воронка с фильтром;
- исполнение 2 - то же, с наличием гибкого рукава, хомута и наконечника.

Издание официальное

ГР 1964 от 29.03.73

Перепечатка воспрещена



РЭМ 61

| | | | | |
|----------|------|------|-------|-------|
| Лит.изм. | 1 | 2 | 3 | 4 |
| № изв. | 6752 | 7102 | 10358 | 12365 |

| | |
|------------------|-----|
| Ив. № дубликата | 992 |
| Ив. № подлинника | |

2. Конструкция, размеры и коды ОКП воронок с фильтром должны соответствовать:

- воронок исполнения 1 - указанным на черт. 1 и в таблице;
- воронок исполнения 2 - указанным на черт. 2 и в таблице

OBORONSTAL.RU
Исполнение 1

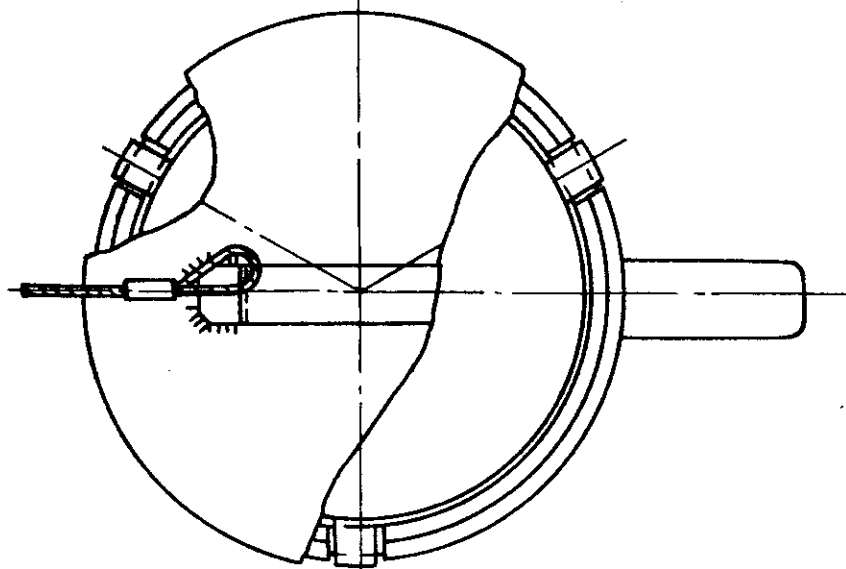
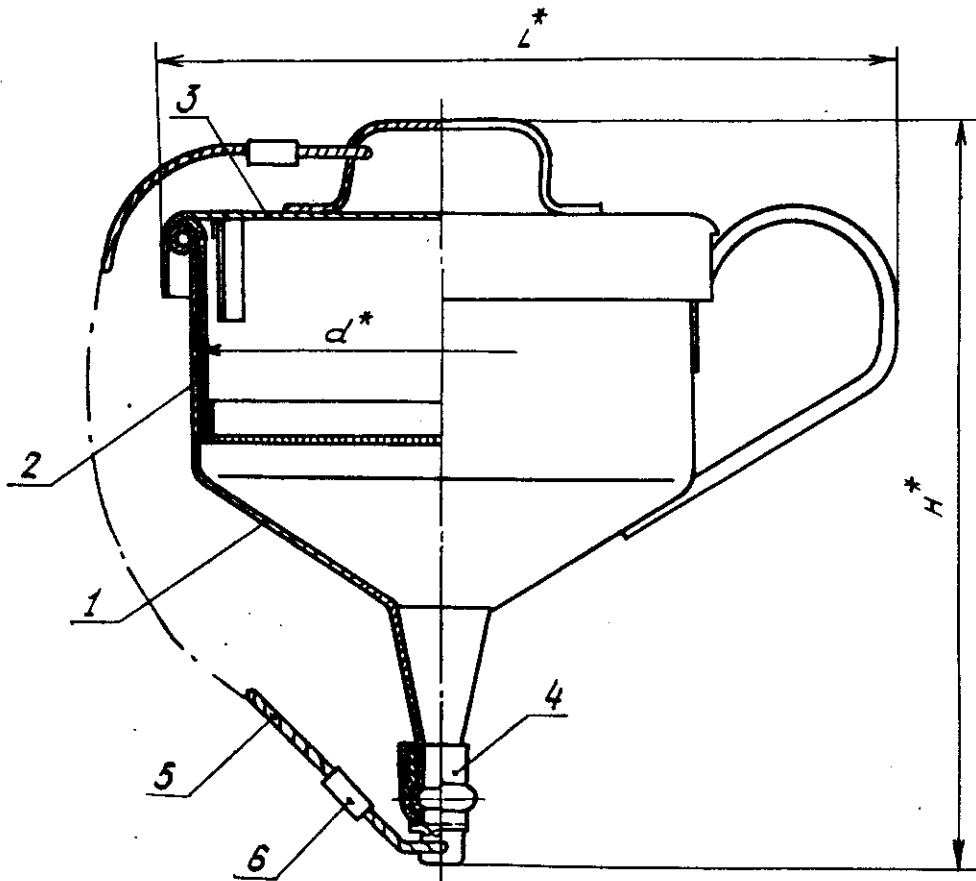

Черт. 1

* Размеры для справок.

| | | | |
|-----------|------|-------|-------|
| Лит. изм. | 1 | 3 | 4 |
| № изв. | 6752 | 10358 | 12365 |

| | |
|-------------------|-----|
| Изм. № дубликата | 992 |
| Изм. № подлинника | |

Размеры, мм

| Исполнение | Типоразмер | Код ОПС | d | L | Поз. 1 Воронка | |
|-------------|------------|-----------------|-----|-----|-------------------|------------------|
| | | | | | Количество | |
| | | | | | 1 | |
| Обозначение | | | | | | |
| 1 | 1 | 75 9569 2831 10 | 130 | 200 | 200 | 1-ОСТ 1 10893-73 |
| | 2 | 75 9569 2832 09 | 220 | 340 | 290 | 2-ОСТ 1 10893-73 |
| 2 | 1 | 75 9569 2833 08 | 130 | - | 200 | 1-ОСТ 1 10893-73 |
| | 2 | 75 9569 2834 07 | 220 | | 290 | 2-ОСТ 1 10893-73 |

Размеры, мм

Продолжение

| Исполнение | Типоразмер | Поз. 2 Фильтр | Поз. 3 Крышка | Поз. 4 Заглушка |
|-------------|------------|------------------|------------------|--------------------|
| | | Количество | | |
| | | 1 | | |
| Обозначение | | | | |
| 1 | 1 | 1-ОСТ 1 10897-73 | 1-ОСТ 1 10901-73 | 1-ОСТ 1 10904-73 |
| | 2 | 2-ОСТ 1 10897-73 | 2-ОСТ 1 10901-73 | 2-ОСТ 1 10904-73 |
| 2 | 1 | 1-ОСТ 1 10897-73 | 1-ОСТ 1 10901-73 | 1-ОСТ 1 10904-73 |
| | 2 | 2-ОСТ 1 10897-73 | 2-ОСТ 1 10901-73 | 2-ОСТ 1 10904-73 |

Размеры, мм

Продолжение

| Исполнение | Типоразмер | Поз. 5 Канат | Поз. 6 Гильза | Поз. 7 Рукав |
|-------------|------------|---|------------------|---|
| | | Количество | | |
| | | 1 | 2 | 1 |
| Обозначение | | | | |
| 1 | 1 | 1,00-Г-1-С-Л-Н-1570 ГОСТ 3062-80 L = 350 мм | 1-ОСТ 1 12336-75 | - |
| | 2 | 1,00-Г-1-С-Л-Н-1570 ГОСТ 3062-80 L = 500 мм | | - |
| 2 | 1 | 1,00-Г-1-С-Л-Н-1570 ГОСТ 3062-80 L = 350 мм | | 1М12-15 ТУ 38005 1515-85 L = 350 мм |
| | 2 | 1,00-Г-1-С-Л-Н-1570 ГОСТ 3062-80 L = 500 мм | | 1М27-15 ТУ 38005 1515-85 L = 500 мм |

Лит.зм.

№ изв.

1

2

3

4

6752

7102

10358

12365

Ив. № дубликата

Ив. № подлинника

992

5

| Исполнение | Типоразмер | Размеры, мм | | Продолжение | |
|-------------|------------|--------------------|-------------------------|-------------|--------------|
| | | Поз. 8 Патрубок | Поз. 9 Хомут стяжной | | |
| | | Количество | | | Масса, кг |
| | | 1 | | | |
| Обозначение | | | | | |
| 1 | 1 | - | - | 0,420 | |
| | 2 | - | - | 1,100 | |
| 2 | 1 | 1-ОСТ 1 10905-73 | 20-ОСТ 1 13450-78 | 0,520 | |
| | 2 | 2-ОСТ 1 10905-73 | 35-ОСТ 1 13450-78 | 1,250 | |

3. Гильзы (поз. 6) обжечь и покрыть эм. ЭП-140, оранжевый, ШАТ^{*}.
Эмаль ЭП-140 ГОСТ 24709-81.

4. Канат 1,00-Г-1-С-Л-Н-1570 ГОСТ 3062-80 до сборки должен быть погружен на 2-5 мин в смазку пушечную ПВК по ГОСТ 19537-83, нагретую до температуры 105^oС.

5. Маркировать обозначение и клеймить окончательную приемку на бирке.

Пример наименования и обозначения воронки с фильтром исполнения 1 типоразмера 2:

Воронка с фильтром 1-2-ОСТ 1 10892-73

* По действующему отраслевому документу.

Изм. № дубликата

Изм. № подлинника

892

Лит. изм.

№ изм.

1

6752

3

10358

4

12365

