

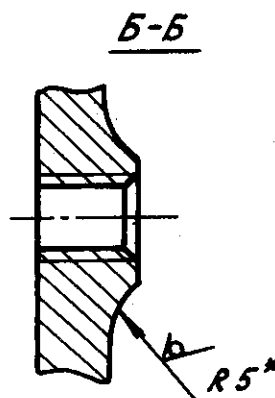

3.2 / (✓)

OBORONSTAL.RU

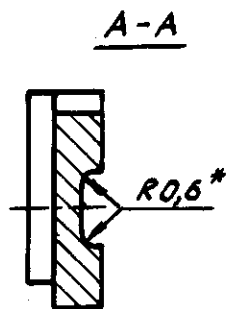
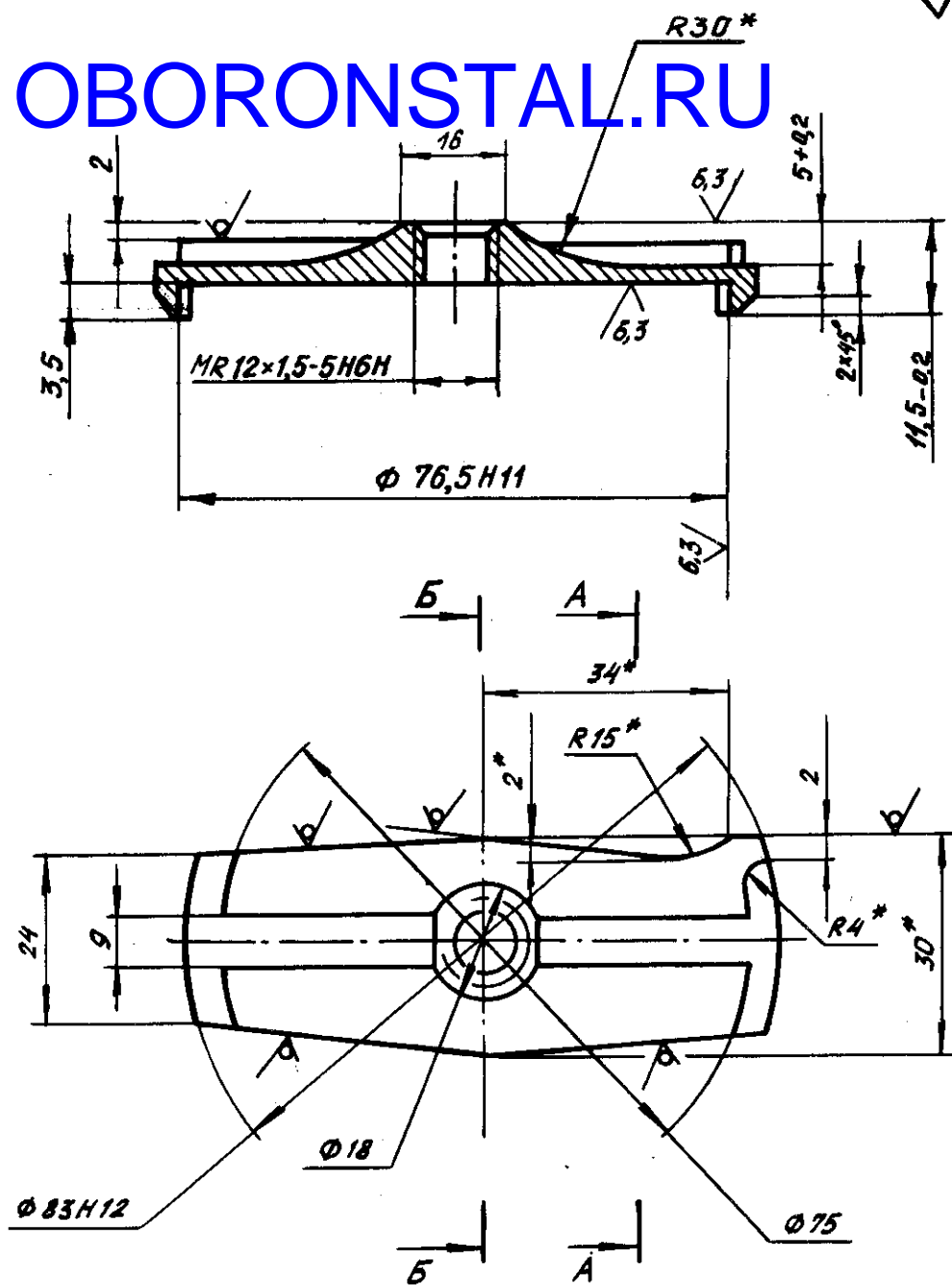

\* Размер обеспеч. инстр.

№ 131.	1	3
№ 132.	9250	10611

№ дубликата	4119
№ подлинника	

2. Материал: ВТ6, заготовка-штамповка ОСТ 1 90000-70, группа контроля III.

Допускается изготавливать из поковок ОСТ 1 90000-70 или круга диаметром 90 мм. ОСТ 1 90266-83

Допуски на штамповку - по ОСТ 1.41187-78. Класс точности 5.

3. Штамповочные радиусы - до 2 мм, уклоны - до 3°.

4. Термическая обработка:  $d_{\text{отп}} = 3,8 \pm 3,3$  мм. Группа контроля 4 ОСТ 1 00021-78.

5. Резьба - по ОСТ 1 00105-83.

6. Фаска резьбы - по ОСТ 1 00010-81.

7. Неуказанные предельные отклонения размеров, формы и расположения поверхностей - по ОСТ 1 00022-80.

8. Маркировать обозначения и клеймить окончательную приемку на бирке.

9. Масса - 0,051 кг.

10. Технические условия - по ОСТ 1 00938-79.

Наименование и обозначение траверсы:

Траверса - ОСТ 1 10737-79

№ изм.	1	3
№ изм.	9250	10611

Ив. № дубликата	4119
Ив. № подлинника	

ЛИСТ РЕГИСТРАЦИИ ИЗМЕНЕНИЙ  
OBORONSTAL.RU

№ изм.	Номера страниц				Номер "Изв. об изм."	Подпись	Дата	Срок введения изменения
	изме- ненных	заме- ненных	новых	анну- лиро- ванных				

Изм. № дубликата	
Изм. № подлинника	4119